

**Unwuchtmotoren –  
Antriebe, die Ihr Schüttgut  
voranbringen**

Wir fördern Ihren Erfolg.

# Unwuchtmotoren in der Anwendung



Förderrinnen zur Beschickung eines Becherwerkes mit 12 m<sup>3</sup>/h Glasgemenge

## Einsatzgebiete

Hohe Förderleistung bei kleinen Gerätequerschnitten, lange Lebensdauer, robuste Auslegung, Wirtschaftlichkeit und neuester Stand der Fertigungstechnik, sind Argumente, die für AVITEQ-Unwuchtmotoren sprechen.

Ob bei der Kiesentwässerung, beim Klassieren, Entstauben oder Sieben, beim Fördern großer Volummengen oder bei Spezialaufgaben der Verfahrenstechnik wie z.B. Betonverdichten, Dosierung und Materiallockerung, überall verrichten AVITEQ-Unwuchtmotoren zuverlässig ihre Arbeit.

Ob in der Grundstoffgewinnung oder -Verarbeitung, in der chemisch-pharmazeutischen Industrie, in der Lebensmittelherstellung oder im Maschinen und Anlagenbau- unsere Unwuchtmotoren ermöglichen überall eine perfekte und wirtschaftliche Antriebslösung. Nutzen Sie unsere über 50 Jahre Erfahrung, die wir als Nachfolgesellschaft der AEG Vibrationstechnik in allen Branchen haben.

Unwuchtmotoren eignen sich als Antriebe für Schwingförderrinnen und -rohre für Vibrier- und Stabrostsiebe, Schwingtrichter und Vibriertische, Wendelförderer oder Entwässerungsgeräte. Als Rüttler für Silos, Bunker, Ausschlagroste, Fallrohre, Rutschen, Filter, Abfüllanlagen sorgen sie für einen reibungslosen Materialfluß.

Mit Arbeitsmomenten von 0,1 kgcm bis 2.163 kgcm und Fliehkräften bis zu 119 kN können die Motoren Geräte von über 11.000 kg Eigengewicht bewegen. Durch die Kombination mehrerer Fördergeräte, durch Parallelantriebe und die individuelle Auslegung der Schwingfördergeräte lassen sich auch große Förderleistungen realisieren und lange Förderstrecken überwinden. Die robuste Konstruktion erlaubt den problemlosen Einsatz im Dauerbetrieb rund um die Uhr. Das umfassende Typenspektrum bietet Ihnen den jeweils optimalen Antrieb für Förderleistungen von wenigen kg/h bis zu mehr als 5.000 m<sup>3</sup>/h.



Für die Gemüseverarbeitung werden Förderrinnen, -rohre und Siebe eingesetzt, die speziell nach den hohen Hygienestandards der Lebensmittelindustrie ausgelegt sind



Extreme Umwelteinflüsse beim Papierrecycling stellen höchste Ansprüche an die Dichtigkeit der Gehäuse



PVC Granulat muß auf engstem Raum große Höhendifferenzen überwinden, Wendelförderer bieten neben der Transportfunktion zusätzliche Möglichkeiten das Fördergut verfahrenstechnisch zu behandeln

## Qualität

Schon während der Fertigung werden alle Komponenten und Baugruppen nach jedem Zwischenschritt mit modernster Meßtechnik geprüft. Die zertifizierte Qualitätskontrolle vom Wareneingang bis zur Endabnahme garantiert Ihnen zuverlässige Produkte und sorgt für einen störungsfreien Betrieb. Jeder Antrieb wird bei uns vor der Auslieferung unter Last stückgeprüft – so sichern wir die Funktion und Betriebssicherheit Ihrer Anlage. Großdimensionierte Kugel-/Rollenlager, eine präzisionsgeschliffene Ankerwelle aus Vergütungsstahl und das stabile Gußgehäuse garantieren eine lange Lebensdauer und einen wartungsfreien Betrieb.

## Service

Ein exzellenter, schneller Service durch unser Techniker-Team ist für unsere Kunden selbstverständlich. So reduzieren wir Stillstandszeiten und helfen Ihnen Kosten zu sparen. Natürlich beraten wir Sie auch bei der Planung und Projektierung Ihrer Anwendung. Unsere Ingenieure stehen Ihnen mit Ihrem umfassenden Prozess- und Verfahrens Know-how gerne zur Seite.



Gekapselte Förderung schützt vor unerwünschten Verunreinigungen des Fördergutes und der Umgebung

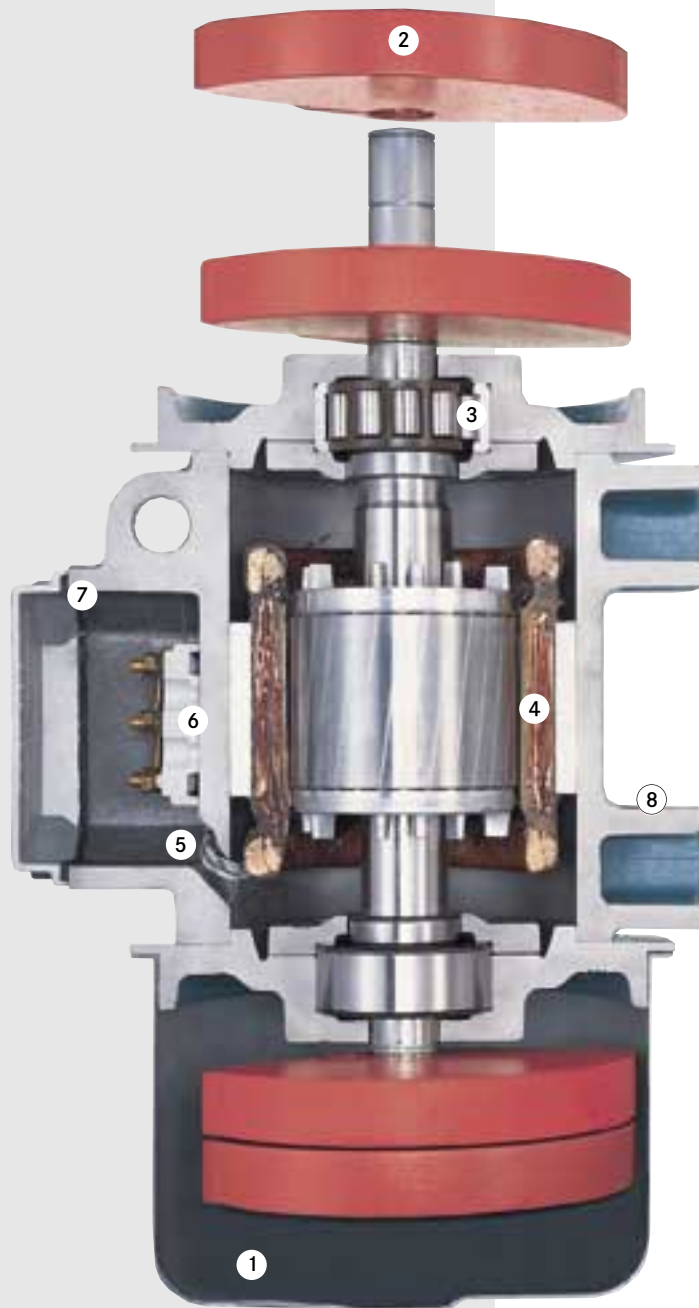

Hohe Leistung und Zuverlässigkeit bei wirtschaftlichen Anschaffungs- und Betriebskosten – das sind die Argumente für AViTEQ-Unwuchtmotoren. Unsere Unwuchtmotoren sind bekannt für ihre langlebige, robuste Konstruktion und höchste Fertigungsqualität. Mit der aktuellen Unwuchtmotoren-Baureihe bieten wir ein besonders günstiges Preis/Leistungsverhältnis. Permanente Tests in unseren eigenen Versuchslabors sichern die ständige Weiterentwicklung und Optimierung unserer Produkte.

- 1 Haube**  
leichte Montagehandhabung; staub- und wasserdicht durch O-Ring-Flanschdichtungen; ab Baugröße B bis L aus Edelstahl.  
*Vorteile: geringe Stillstandzeiten bei der Wartung*
- 2 Fliehgewichte**  
verstellbar, dauerhaft gut lesbare Einstellskala.  
*Vorteile: schnelle und präzise Einstellung*
- 3 Rotorlager**  
überdimensionierte Kugel-/Rollenlager; Dauerschmierung; wartungsfrei.  
*Vorteil: hohe Lebensdauer; geringe Wartungskosten; Dauerbetrieb bei 100 % Fliehkrafteinstellung*
- 4 Wicklung**  
in hochwertigem Tränkharz eingebettete, rüttelsichere Wicklung; feuchtigkeits- und staubunempfindlich; Ankerwelle aus legiertem Vergütungsstahl.  
*Vorteil: Betriebssicher in rauher Umgebung*
- 5 Kaltleiter**  
Kaltleiterschutz ab Baugröße E serienmäßig; problemloser Betrieb über Drehzahlsteuergereäte.  
*Vorteil: elektrischer Motorenschutz bei unvorhersehbaren Betriebszuständen; universeller Einsatz; geringe Ausfallkosten*
- 6 Klemmbrett**  
6-polig (Spannungen bis 660 V ohne Zusatzisolierung); vergossen.  
*Vorteil: fester Sitz; keine Schwingbruchgefahr*
- 7 Kabelverschraubung**  
einfacher elektrischer Anschluß; IP 66; zweite Kabelverschraubung für Kaltleiteranschluß.  
*Vorteil: geringer Montageaufwand; hohe Betriebssicherheit*
- 8 Gehäuse**  
hohe Füße ermöglichen große Dehnlängen der Befestigungsschrauben; Montage in jeder Position möglich; Gehäuse für hohe Beanspruchung; große thermische Reserve.  
*Vorteil: Betriebssicherheit bei hohen Beanspruchungen; lange Lebensdauer*

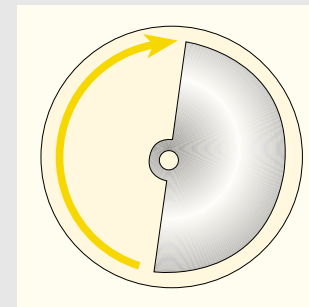

Die Fliehgewichte auf der Antriebswelle erzeugen eine Erregerkraft, die das federnd gelagerte Nutzgerät (z.B. Sieb) in eine gerichtete Schwingung versetzt

Der Unwuchtmotor, eine Sonderform des Elektromotors (eines 3-phasigen Asynchronmotors), wird direkt an einem Nutzgerät (z.B. Sieb, Rinne, Rohr) montiert und elektrisch angeschlossen. Riemen, Wellen, Gestelle, Lüfter, Antriebe oder Exzenter sind nicht für den Betrieb erforderlich. Fehlbedienungen sind ausgeschlossen und zusätzliche Schutzmaßnahmen unnötig.

Mit Unwuchtmotoren können je nach Anordnung elliptische, kreisförmige oder geradlinige Schwingbewegungen des Nutzgerätes erzeugt werden.

Bei Verwendung von Doppelantrieben z.B. bei Schwingförderrinnen oder -rohren mit zwei in entgegengesetzter Drehrichtung und synchron laufenden Unwuchtmotoren, entsteht eine geradlinige Schwingbewegung, die eine lineare Förderung ermöglicht.

Einzelantriebe, die im Schwerpunkt angeordnet sind, erzeugen eine kreisförmige Schwingbewegung z.B. beim Sieben: Bei Montage außerhalb des Schwerpunktes ergibt sich eine elliptische Bewegung, z.B. zum Verdichten oder Rütteln an Bunkern.

Die Art der Schwingbewegung richtet sich also nach der Anordnung der Antriebe relativ zum Schwerpunkt des Nutzgerätes. Es ist vorteilhaft, die Motoren in vertikaler Einbaulage anzuordnen.

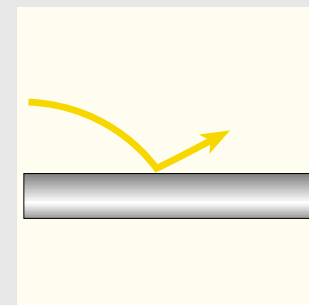

Durch die Geräteschwingung wird das Schüttgut mit Microwurfbewegungen gefördert

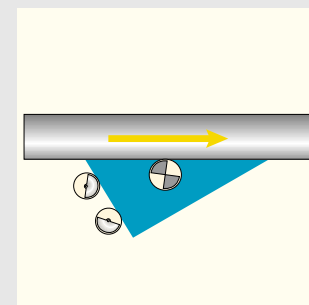

Für lineares Fördern werden zwei gegenläufige Unwuchtmotoren benötigt

**Drehrichtung**

Um eine geradlinig gerichtete Schwingung zu erzeugen, muß bei Längsförderern wie Förderrinnen oder Vibriersieben eine gegensinnige Drehrichtung der Motoren vorliegen. Im Gegensatz hierzu erfordern Geräte die Torsionsschwingungen ausführen eine gleichsinnige Drehrichtung der Antriebe. Selbst bei nur kurzzeitigem Betrieb in falscher Drehrichtung können große Schäden am Nutzgerät entstehen.

Ein im Geräteschwerpunkt montierter Einzelantrieb erzeugt kreisförmige Schwingungen

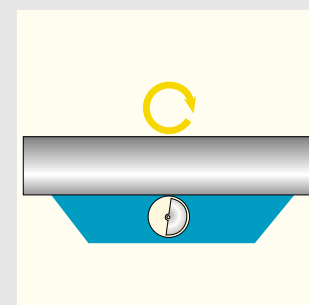

Die Montage der Motoren muß auf einem biegesteifen Antriebsteil erfolgen, da sonst Bruchgefahr besteht und die Motoren sich nicht selbsttätig synchronisieren können. Zusätzlich würde die Stromaufnahme der Motoren unzulässig hoch werden. Bei großen, langen Fördergeräten wird eine Querschwingungsüberwachung eingesetzt, die auch eine falsche Drehrichtung aufzeigt.

Außerhalb des Geräteschwerpunktes montiert erzeugt ein Einzelantrieb elliptische Schwingungen

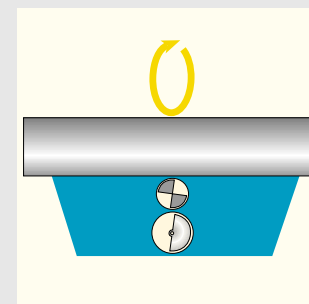

# Die Auslegung und Motorauswahl

## Auslegung

Für die Berechnung der Wirkungsweise von Unwuchtmotoren ist allein die Schwingweite maßgebend. Die von den Motoren ausgehenden Kräfte auf das Nutzgerät lassen sich am einfachsten aus den Beschleunigungsgrößen bei den jeweiligen Antriebsfrequenzen und der Schwingweite errechnen. Die Nutzscharfweite für alle Motorentypen in Abhängigkeit von den Nutzgewichten entnehmen Sie ganz einfach den Motorkennlinien auf den folgenden Seiten. So finden sie schnell zum optimalen Antrieb.

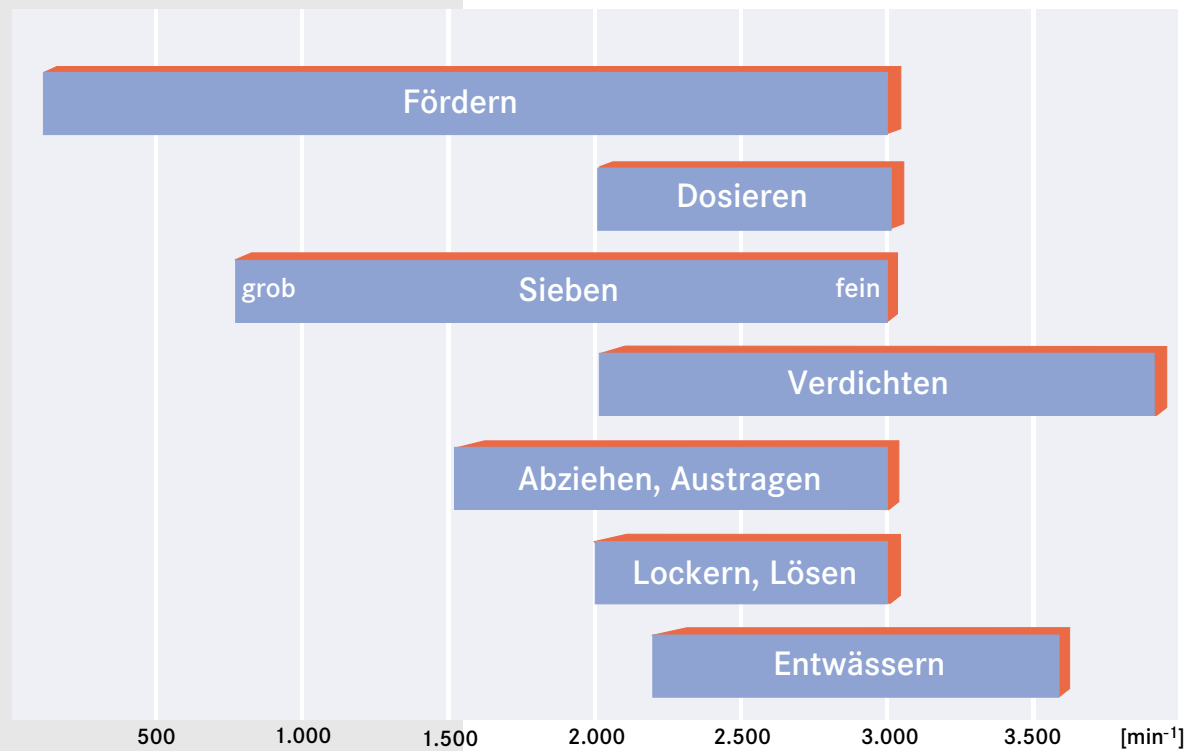

Die für die unterschiedlichen Anwendungen geeigneten Schwingweiten und Beschleunigungswerte sind abhängig von der Nenndrehzahl im jeweiligen Netz

## Die Leistungsdaten im Überblick

Fliehkraftbereich:	von 40 bis 119.000 N
Arbeitsmoment:	von 0,08 bis 2.163 kg cm
Synchrondrehzahl:	
im 50 Hz Netz	750, 1.000, 1.500, 3.000 min <sup>-1</sup>
im 60 Hz Netz	900, 1.200, 1.800, 3.600 min <sup>-1</sup>
Nutzgewicht:	von 1 bis 11.250 kg
Netzanschluß:	Drehstrom 50 oder 60 Hz in allen gebräuchlichen Spannungen bis 660 V
Nennleistungsaufnahme:	von 0,03 bis 10 kW
Umgebungstemperatur:	von -25 bis +40 °C
Schutzart:	IP 66 nach EN 60529, tropenfeste Isolierung
Isolierstoffklasse:	F nach VDE 0530, Teil 1 und 0535b

# Der elektrische Anschluß

AVITEQ-Unwuchtmotoren sind für Netzspannungen von 230/400 V als Standardausführung für 50 Hz oder mit 265/460 V für 60 Hz Netze lieferbar. Sondermodelle und andere Wicklungen für andere Spannungen oder Netzfrequenzen bieten wir Ihnen bei Bedarf gerne an.

## Anschlußmöglichkeiten

Unsere Unwuchtmotoren können direkt oder über unsere verschiedenen Vibtronic® Anschlußgeräte je nach der gewünschten Funktion an das Drehstromnetz angeschlossen werden.

Wenn eine möglichst kurze Auslaufzeit nach dem Abschalten empfohlen oder vorgeschrieben ist, verwenden Sie das Vibtronic® Bremsgerät. Besonders bei großen Geräten und Drehzahlen < 1.500 min<sup>-1</sup> ist dies erforderlich.

Für Antriebe, die über einen größeren Bereich gesteuert oder geregelt werden sollen, verwenden Sie den Vibtronic® Frequenzumrichter (gilt nur für Antriebe mit Kaltleiter).

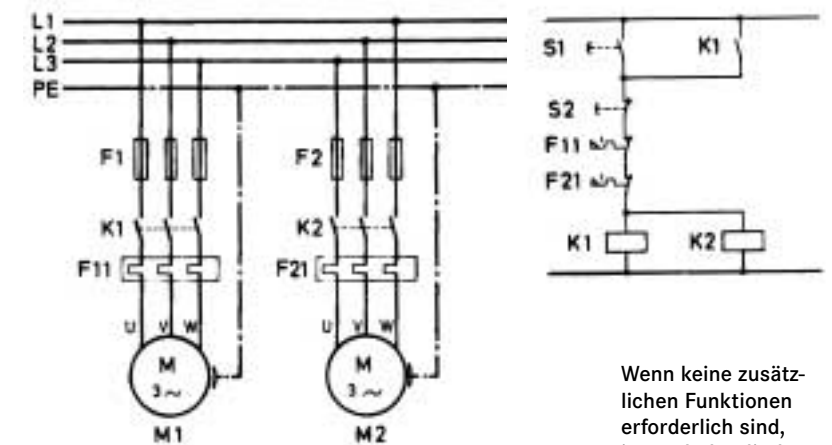

Wenn keine zusätzlichen Funktionen erforderlich sind, ist auch der direkte Anschluß an ein Drehstromnetz möglich



Alle Antriebe erfüllen die entsprechenden Forderungen der EG-Richtlinien.



Diese Antriebe entsprechen der CSA-Norm.



Ausführung: EEx e II T3 und/oder T4 nach EN 50014/50019, LCiE 00 ATEX 6005X

# Der schnelle Weg zum richtigen Antrieb

Leistungskennlinien 2-polige Motoren, Synchronrehzahl 3.000 min<sup>-1</sup> (50 Hz)

- 1 = UVA 0,6 Y    4 = UVC 3 Y
- 2 = UVB 1 Y    5 = UVD 5 Y
- 3 = UVB 1,9 Y    6 = UVE 7,7 Y

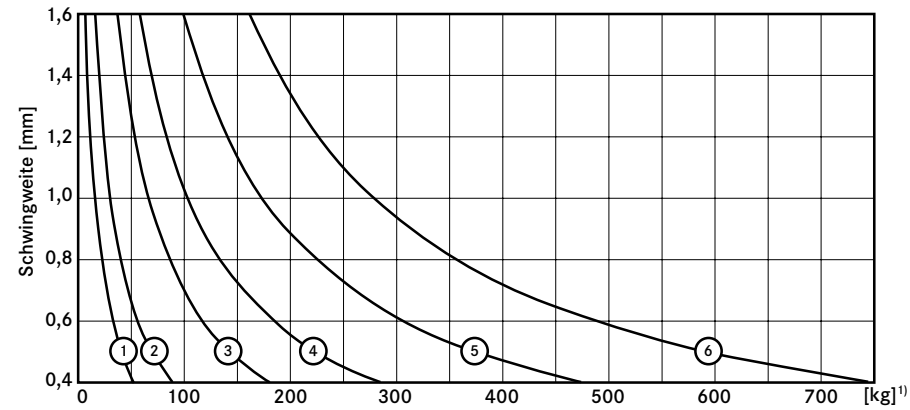

Leistungskennlinien 2-polige Motoren, Synchronrehzahl 3.600 min<sup>-1</sup> (60 Hz)

- 1 = UVA 0,6 Y    4 = UVC 3 Y
- 2 = UVB 1 Y    5 = UVD 5 Y
- 3 = UVB 1,9 Y    6 = UVE 7,7 Y

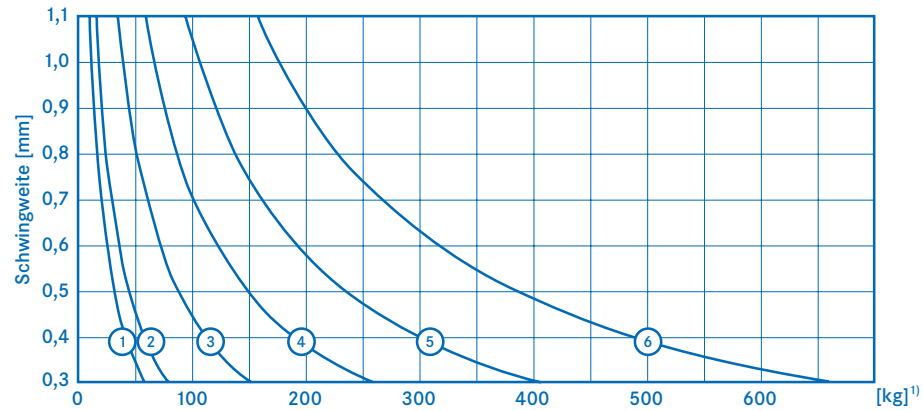

Leistungskennlinien 2-polige Motoren, Synchronrehzahl 3.000 min<sup>-1</sup> (50 Hz)

- 1 = UVE 11 Y    4 = UVH 40 Y
- 2 = UVF 20 Y    5 = UVL 62 Y
- 3 = UVG 32 Y    6 = UVL 88 Y

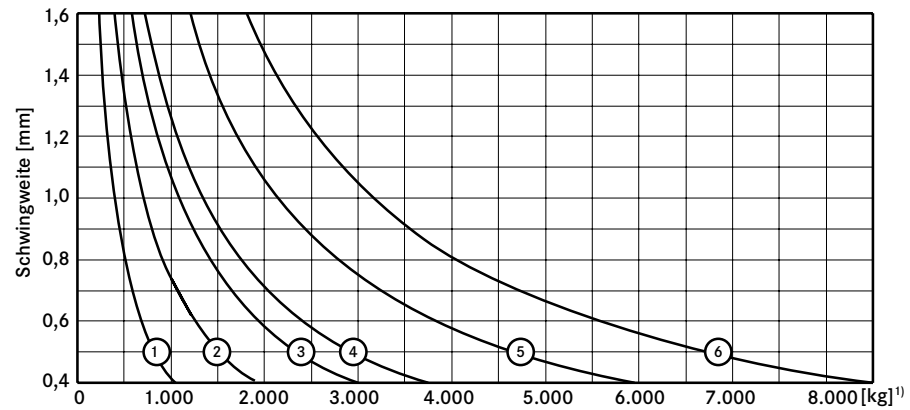

Leistungskennlinien 2-polige Motoren, Synchronrehzahl 3.600 min<sup>-1</sup> (60 Hz)

- 1 = UVE 11 Y    4 = UVH 40 Y
- 2 = UVF 20 Y    5 = UVL 62 Y
- 3 = UVG 32 Y    6 = UVL 88 Y

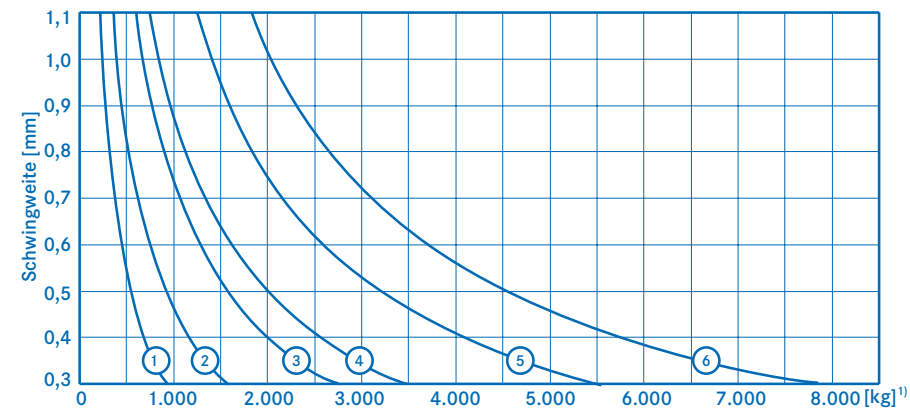

<sup>1)</sup> Nutzgewicht [kg] - bei Antrieb durch zwei Motoren

Leistungskennlinien 4-polige Motoren, Synchronrehzahl 1.500 min<sup>-1</sup> (50 Hz)

- 1 = UVB 0,3 X    4 = UVC 2,1 X
- 2 = UVB 0,7 X    5 = UVD 4 X
- 3 = UVC 1,5 X    6 = UVD 5,4 X

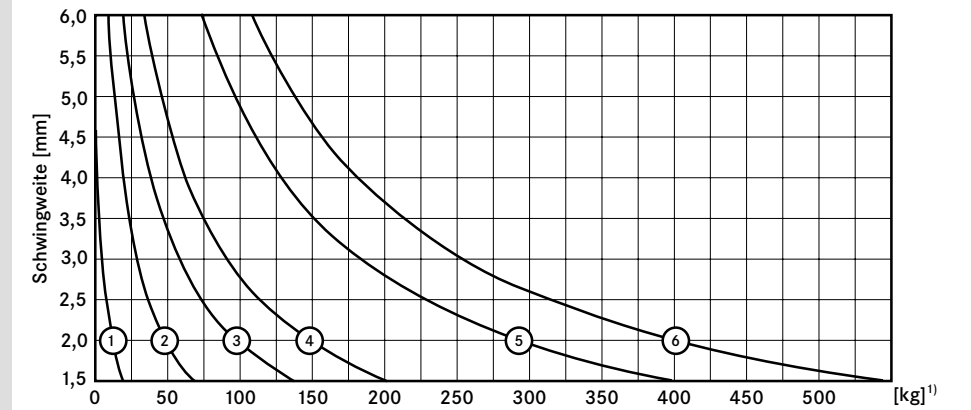

Leistungskennlinien 4-polige Motoren, Synchronrehzahl 1.800 min<sup>-1</sup> (60 Hz)

- 1 = UVB 0,3 X    4 = UVC 2,1 X
- 2 = UVB 0,7 X    5 = UVD 4 X
- 3 = UVC 1,5 X    6 = UVD 5,4 X

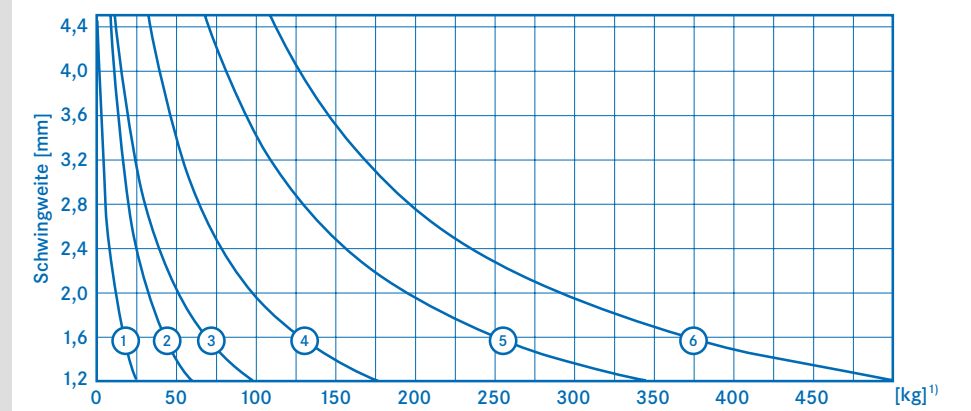

Leistungskennlinien 4-polige Motoren, Synchronrehzahl 1.500 min<sup>-1</sup> (50 Hz)

- 1 = UVE 7 X    6 = UVH 49 X
- 2 = UVE 10 X    7 = UVL 64 X
- 3 = UVF 18 X    8 = UVN 83 X
- 4 = UVF 24 X    9 = UVP 112 X
- 5 = UVG 38 X

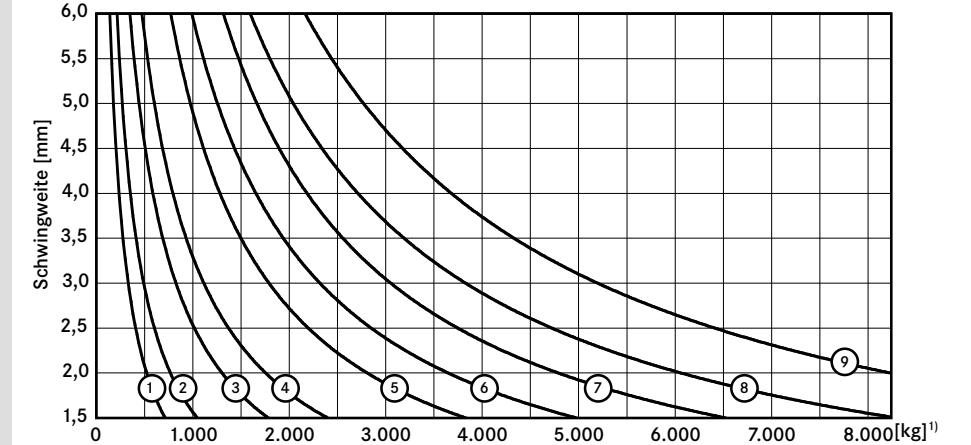

Leistungskennlinien 4-polige Motoren, Synchronrehzahl 1.800 min<sup>-1</sup> (60 Hz)

- 1 = UVE 7 X    6 = UVH 49 X
- 2 = UVE 10 X    7 = UVL 64 X
- 3 = UVF 18 X    8 = UVN 83 X
- 4 = UVF 24 X    9 = UVP 112 X
- 5 = UVG 38 X

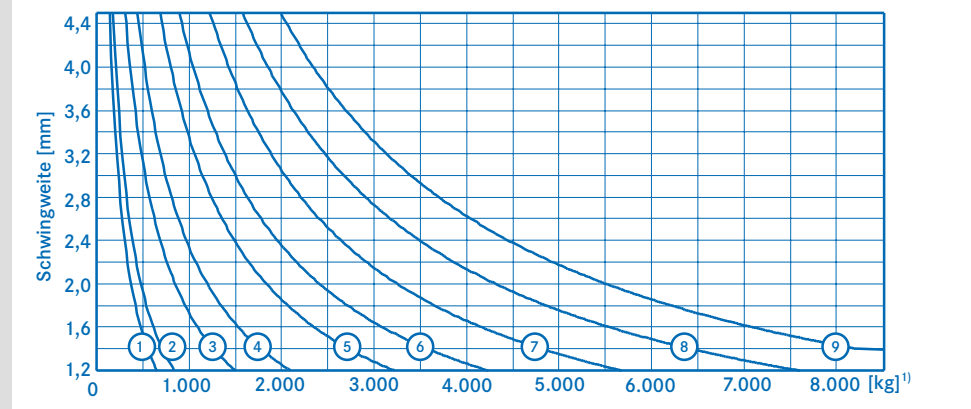

<sup>1)</sup> Nutzgewicht [kg] - bei Antrieb durch zwei Motoren

**Leistungskennlinien 6-polige Motoren,  
Synchrondrehzahl 1.000 min<sup>-1</sup> (50 Hz)**

1 = UVE 3 W	7 = UVH 38 W
2 = UVE 5 W	8 = UVH 46 W
3 = UVF 11 W	9 = UVL 64 W
4 = UVF 16 W	10 = UVK 79 W
5 = UVG 21 W	11 = UVN 95 W
6 = UVG 30 W	12 = UVP 119 W

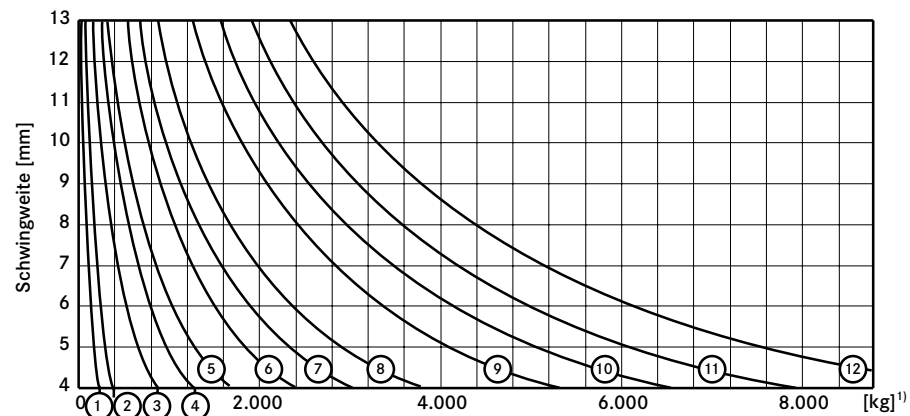

**Leistungskennlinien 6-polige Motoren,  
Synchrondrehzahl 1.200 min<sup>-1</sup> (60 Hz)**

1 = UVE 3 W	7 = UVH 38 W
2 = UVE 5 W	8 = UVH 46 W
3 = UVF 11 W	9 = UVL 64 W
4 = UVF 16 W	10 = UVK 79 W
5 = UVG 21 W	11 = UVN 95 W
6 = UVG 30 W	12 = UVP 119 W

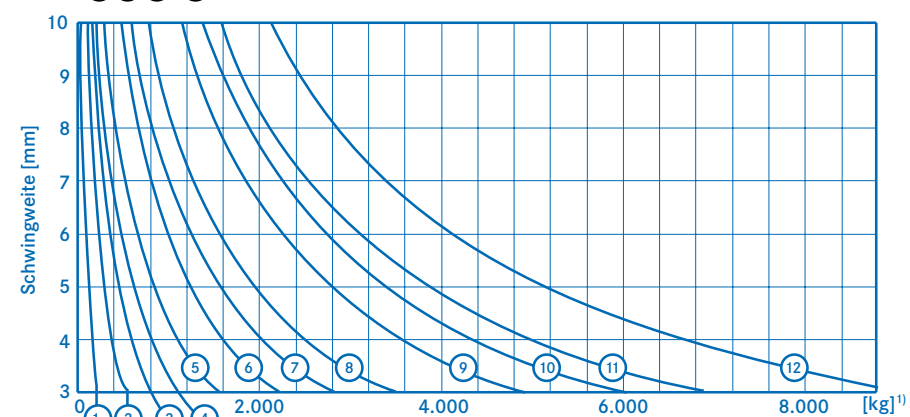

**Leistungskennlinien 8-polige Motoren,  
Synchrondrehzahl 750 min<sup>-1</sup> (50 Hz)**

1 = UVF 6 V	6 = UVL 36 V
2 = UVF 9 V	7 = UVK 44 V
3 = UVG 14 V	8 = UVN 76 V
4 = UVH 21 V	9 = UVP 85 V
5 = UVH 26 V	

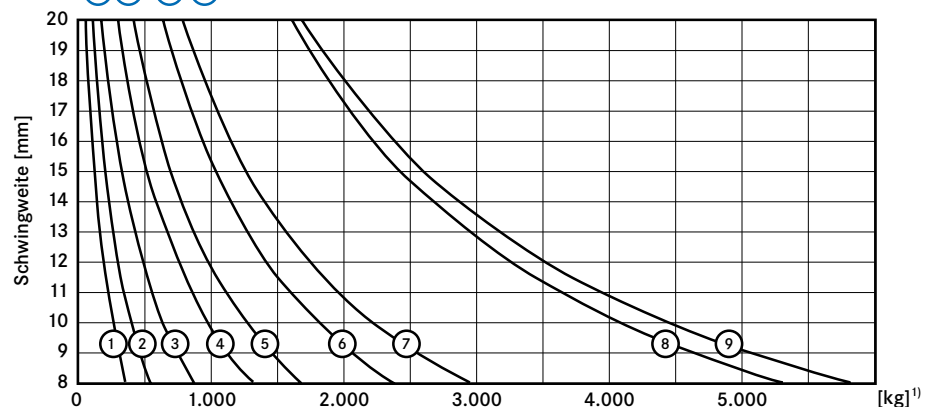

**Leistungskennlinien 8-polige Motoren,  
Synchrondrehzahl 900 min<sup>-1</sup> (60 Hz)**

1 = UVF 6 V	6 = UVL 36 V
2 = UVF 9 V	7 = UVK 44 V
3 = UVG 14 V	8 = UVN 76 V
4 = UVH 21 V	9 = UVP 85 V
5 = UVH 26 V	

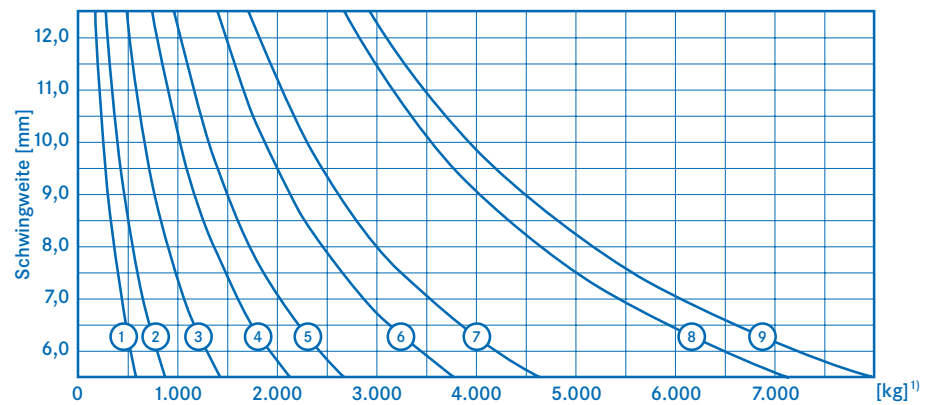

<sup>1)</sup> Nutzgewicht [kg] - bei Antrieb durch zwei Motoren

Die Angaben in der Typenbezeichnung haben folgende Bedeutung:

**eUVE 5 W**

Polzahl (Y = 2-polig, X = 4-polig, W = 6-polig, V = 8-polig)  
Fliehkraft in kN  
Fußmaße s. Tabelle

Kennung	a	b	s	Befestigung
1A	25-40	75	5,5	4 x M5
A	65	95	12	4 x M10
B	64-72	106	9	4 x M8
C	90	125	13	4 x M12
D	105	140	13	4 x M12
E	120	170	13	4 x M12
F	125	210	17	4 x M16
G	165	260	26	4 x M24
H	280	290	26	4 x M24
K	280	400	33	4 x M30
L	200	320	28	4 x M27
N	125/250	380	38	6 x M36
P	140/280	440	44	6 x M42

Baureihe UV

⊗-Ausführung

## 2-polige Motoren mit Synchrondrehzahl 3.000/3.600 min<sup>-1</sup>

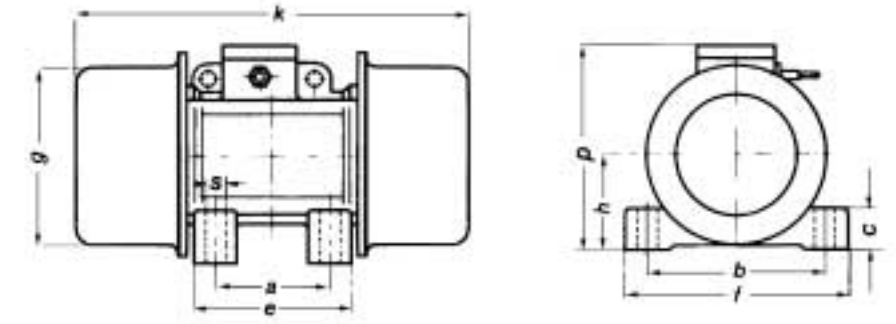

Typ	Sach-Nr.	Kalt-leiter	Ex-schutz <sup>2)</sup>	CSA	Flieh-kraft [N]	Arbeits-moment [kgcm]	Motor-gewicht [kg]	Nutzgewichts-bereich <sup>1)</sup> [kg]		Strom max. [A]	Leistung max. [kW]	Abmessungen [mm]												
								von	bis			Δ 230 V	Y 400 V	a	b	c	e	f	g	h	k	p	s	Schrauben
<b>50 Hz (3.000 min<sup>-1</sup>)</b>																								
UV1 A 0,04 Y <sup>3)</sup> 43125				●	39	0,08	0,9	Rüttler	Rüttler	0,13	–	0,02	25–40	75	9	59	90	56	31	113	62	5,5	M5	
UV A 0,6 Y	19453	○		●	608	1,22	4,1	13	52	0,47	0,27	0,12	65	95	20	86	127	96	70	193	120	12,0	M8 (M10)	
UV B 1 Y	44172	○		●	981	1,96	4,3	16	89	0,61	0,35	0,18	64–72	106	24	100	125	100	61	210	153	9,0	M8	
UV B 1,9 Y	44174	○		●	1.890	3,82	5,0	38	183	0,61	0,35	0,18	64–72	106	24	100	125	100	61	225	153	9,0	M8	
UV C 3 Y	44177	○	○	●	2.980	6,02	8,3	59	284	1,04	0,60	0,26	90	125	28	128	152	124	73	245	179	13,0	M12	
UV D 5 Y	44182	○	○	●	4.930	9,98	13	99	473	1,39	0,80	0,45	105	140	30	140	167	143	83	284	203	13,0	M12	
UV E 7,7 Y	20812	●	○	●	7.700	15,60	17	161	746	1,91	1,10	0,65	120	170	45	160	205	168	92	383	210	13,0	M12	
UV E 11 Y	19943	●		●	10.800	22	23	230	1.055	3,00	1,75	1,00	120	170	54	162	205	187	104	372	233	13,0	M12	
UV F 20 Y	16417	●	○	●	20.200	41	56	400	1.940	5,70	3,30	2,00	125	210	65	175	260	201	124	490	246	17,0	M16	
UV G 32 Y	16421	●	○	●	31.600	64	103	595	2.995	11,30	6,50	4,00	165	260	65	230	330	270	160	594	334	26,0	M24	
UV H 40 Y	16425	●		●	40.000	81	145	725	3.760	11,30	6,50	4,00	280	290	70	345	355	296	173	682	363	26,0	M24	
UV L 62 Y	17127	●		●	62.400	126	184	1.210	5.930	15,90	9,20	5,50	200	320	90	270	390	334	189	666	381	28,0	M27	
UV L 88 Y	16429	●		●	88.400	179	215	1.810	8.520	31,20	18,00	10,00	200	320	100	270	392	355	192	633	395	28,0	M27	
<b>60 Hz (3.600 min<sup>-1</sup>)</b>																								
UV1 A 0,04 Y <sup>2)</sup> 43124				●	59	0,08	0,85	Rüttler	Rüttler	0,30 (115V)	–	0,02	25–425–40	75	9	59	90	56	31	113	62	5,5	M5	
UV A 0,6 Y	19454	○		●	690	0,98	3,80	10	57	0,40	0,23	0,12	65	95	20	86	127	96	70	193	120	12,0	M8 (M10)	
UV B 1 Y	44187	○		●	942	1,31	4,10	16	79	0,52	0,30	0,18	64–72	106	24	100	125	100	61	210	153	9,0	M8	
UV B 1,9 Y	44190	○		●	1.740	2,42	4,60	35	152	0,52	0,30	0,18	64–72	106	24	100	125	100	61	225	153	9,0	M8	
UV C 3 Y	44200	○	○	●	2.910	4,08	7,80	58	256	0,78	0,50	0,27	90	125	28	128	152	124	73	245	179	13,0	M12	
UV D 5 Y	44290	○	○	●	4.620	6,48	12	93	407	1,30	0,75	0,50	105	140	30	140	167	143	83	284	203	13,0	M12	
UV E 7,7 Y	20814	●	○	●	7.400	10,40	16	157	661	1,73	1,00	0,69	120	170	45	160	205	168	92	383	210	13,0	M12	
UV E 11 Y	20825	●		●	10.400	14,60	22	220	930	3,00	1,75	0,68	120	170	54	162	205	187	104	372	233	13,0	M12	
UV F 20 Y	16419	●	○	●	18.200	25,60	54	360	1.600	5,00	2,90	2,00	125	210	65	175	260	201	124	490	246	17,0	M16	
UV G 32 Y	16423	●	○	●	31.300	44,10	99	605	2.745	9,70	5,60	4,00	165	260	65	230	330	270	160	594	334	26,0	M24	
UV H 40 Y	16427	●		●	40.200	56,60	141	750	3.490	9,70	5,60	4,00	280	290	70	345	355	296	173	682	363	26,0	M24	
UV L 62 Y	17133	●		●	63.000	88,60	178	1.255	5.550	13,90	8,00	5,50	200	320	90	270	390	334	189	666	381	28,0	M27	
UV L 88 Y	16431	●		●	88.000	124,00	210	1.835	7.850	22,50	13,00	9,30	200	320	100	270	392	355	192	633	395	28,0	M27	

○ = optional möglich

● = Standardausrüstung

<sup>1)</sup> mit Antrieb durch zwei Unwuchtmotoren

<sup>2)</sup> Ex-geschützte Motoren haben abweichende technische Daten

<sup>3)</sup> 1-phasiger Wechselstrom-Unwuchtmotor mit fest angebrachtem 3-adrigem Kabel  
Motorengehäuse der Baureihe UV im Standardfarbton RAL 5018 pulverbeschichtet

# 4-polige Motoren mit Synchrondrehzahl 1.500/1.800 min<sup>-1</sup>

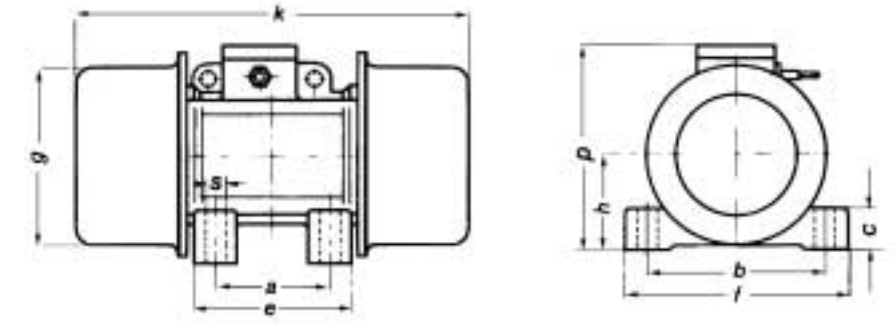

Typ	Sach-Nr.	Kalt-leiter	Ex-schutz <sup>2)</sup>	CSA	Flieh-kraft [N]	Arbeits-moment [kgcm]	Motor-gewicht [kg]	Nutzgewichts-bereich <sup>1)</sup> [kg]		Strom max. [A]	Leistung max. [kW]	Abmessungen [mm]																				
								von	bis			Δ 230 V	Y 400 V	a	b	c	e	f	g	h	k	p	s	Schrauben								
<b>50 Hz (1.500 min<sup>-1</sup>)</b>																																
UV B 0,3 X	44169	○	●		265	2,0	4,4	1	19	0,36	0,21	0,09	64-72	106	24	100	125	100	61	210	153	9	M8									
UV B 0,7 X	44170	○	●		746	5,9	5,3	9	68	0,36	0,21	0,09	64-72	106	24	100	125	100	61	225	153	9	M8									
UV C 1,5 X	44175	○	○	●	1.460	11,8	9,9	19	137	0,71	0,41	0,17	90	125	28	128	152	124	73	295	179	13	M12									
UV C 2,1 X	44176	○	○	●	2.090	16,8	10,7	34	203	0,71	0,41	0,17	90	125	28	128	152	124	73	295	189	13	M12									
UV D 4 X	44180	○	○	●	4.040	32,6	17	75	400	1,04	0,60	0,30	105	140	30	140	167	146	83	340	203	13	M12									
UV D 5,4 X	44181	○	○	●	5.420	43,8	19	108	546	1,04	0,60	0,30	105	140	30	140	167	146	83	380	203	13	M12									
UV E 7X	19941	●	○	●	7.060	57,2	25	140	715	1,59	0,92	0,52	120	170	45	160	205	168	91	383	210	13	M12									
UV E 10 X	19942	●	○	●	10.300	83	31	215	1.045	1,65	0,95	0,55	120	170	54	162	205	187	104	438	233	13	M12									
UV F 18 X	16345	●	○	●	17.600	143	64	250	1.780	3,50	2,00	1,10	125	210	65	175	260	201	124	490	254	17	M16									
UV F 24 X	16349	●	○	●	23.700	192	83	475	2.395	5,50	3,20	1,60	125	210	65	175	260	231	140	525	278	17	M16									
UV G 38 X	16353	●	○	●	37.700	305	122	775	3.825	6,75	3,90	2,20	165	260	65	230	330	270	160	594	334	26	M24									
UV H 49 X	16357	●	○	●	49.100	398	168	990	4.970	10,39	6,00	3,60	280	290	70	345	355	296	173	682	363	26	M24									
UV L 64 X	17128	●		●	64.100	520	208	1.320	6.520	18,20	10,50	6,00	200	320	90	270	390	334	189	666	381	28	M27									
UV N 83 X	16361	●	○		82.600	669	317	1.600	8.290	21,10	12,20	7,50	2 x 125	380	35	320	460	387	215	866	436	38	6 x M36									
UV P 112 X	16365	●			112.000	909	433	2.165	11.255	30,30	17,50	10,00	2 x 140	440	38	370	530	420	230	994	454	44	6 x M42									
<b>60 Hz (1.800 min<sup>-1</sup>)</b>																																
UV B 0,3 X	44193	○	●		373	2,1	4,4	1	25	0,35	0,20	0,10	64-72	106	24	100	125	100	61	210	153	9	M8									
UV B 0,7 X	44219	○	●		765	4,2	5,1	9	60	0,35	0,20	0,10	64-72	106	24	100	125	100	61	225	153	9	M8									
UV C 1,5 X	44203	○	○	●	1.260	7,1	9,9	12	98	0,69	0,40	0,17	90	125	28	128	152	124	73	295	179	13	M12									
UV C 2,1 X	44206	○	○	●	2.100	11,8	9,9	34	176	0,69	0,40	0,17	90	125	28	128	152	124	73	295	189	13	M12									
UV D 4 X	44211	○	○	●	4.030	22,6	16,0	71	345	1,04	0,60	0,35	105	140	30	140	167	146	83	340	203	13	M12									
UV D 5,4 X	19488	○	○	●	5.810	32,6	18,0	113	508	1,04	0,60	0,35	105	140	30	140	167	146	83	380	203	13	M12									
UV E 7 X	20816	●	○	●	7.460	41,8	22,0	145	655	1,70	0,98	0,66	120	170	45	160	205	168	91	383	210	13	M12									
UV E 10 X	20817	●	○	●	9.630	54,2	31,0	180	845	1,65	0,95	0,68	120	170	54	162	205	187	104	438	233	13	M12									
UV F 18 X	16347	●	○	●	17.200	97,0	60,0	310	1.495	3,30	1,90	1,20	125	210	65	175	260	201	124	490	254	17	M16									
UV F 24 X	16351	●	○	●	24.000	135,0	77,0	445	2.095	5,20	3,00	1,70	125	210	65	175	260	231	140	525	278	17	M16									
UV G 38 X	16355	●	○	●	36.700	207,0	117,0	685	3.215	6,75	3,90	2,50	165	260	65	230	330	270	160	594	334	26	M24									
UV H 49 X	16359	●	○	●	48.500	273,0	160,0	895	4.230	8,66	5,00	3,40	280	290	70	345	355	296	173	682	363	26	M24									
UV L 64 X	17134	●		●	64.700	364,0	195,0	1.230	5.675	15,60	9,00	6,00	200	320	90	270	390	334	189	666	381	28	M27									
UV N 83 X	16363	●	○		87.500	492,4	303,0	1.580	7.595	20,80	12,00	8,50	2 x 125	380	35	320	460	387	215	866	436	38	6 x M36									
UV P 112 X	16367	●			112.000	633,2	411,0	1.990	9.730	26,80	15,50	10,50	2 x 140	440	38	370	530	420	230	994	454	44	6 x M42									

○ = optional möglich

● = Standardausrüstung

<sup>1)</sup> mit Antrieb durch zwei Unwuchtmotoren

<sup>2)</sup> Ex-geschützte Motoren haben abweichende technische Daten

Motorengehäuse der Baureihe UV im Standardfarbton RAL 5018 pulverbeschichtet

# 6-polige Motoren mit Synchronzahl 1.000/1.200 min<sup>-1</sup>

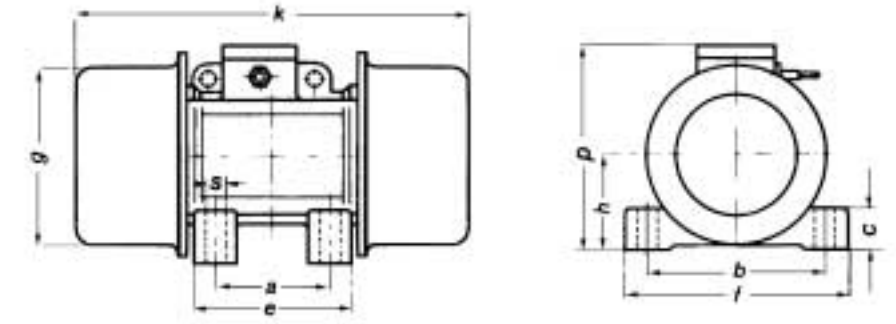

Typ	Sach-Nr.	Kalt-leiter	Ex-schutz <sup>2)</sup>	CSA	Flieh-kraft [N]	Arbeits-moment [kgcm]	Motor-gewicht [kg]	Nutzgewichts-bereich <sup>1)</sup> [kg]		Strom max. [A]	Leistung max. [kW]	Abmessungen [mm]																		
								von	bis			Δ 230 V	Y 400 V	a	b	c	e	f	g	h	k	p	s	Schrauben						
<b>50 Hz (1.000 min<sup>-1</sup>)</b>																														
UV E 3 W	19939	●	○	●	3.150	57	25	40	235	1,25	0,72	0,35	120	170	45	160	205	168	92	383	210	13	M12							
UV E 5 W	19940	●	○	●	5.020	91	33	75	390	1,30	0,75	0,35	120	170	54	162	205	187	105	438	233	13	M12							
UV F 11 W	16377	●	○	●	11.100	202	73	165	865	2,85	1,65	0,75	125	210	65	175	260	201	125	560	254	17	M16							
UV F 16 W	16381	●	○	●	16.100	293	93	265	1.280	3,80	2,20	1,10	125	210	65	175	260	231	140	603	278	17	M16							
UV G 21 W	16385	●	○	●	21.100	385	130	335	1.665	7,10	4,10	1,96	165	260	65	230	330	270	160	662	334	26	M24							
UV G 30 W	16389	●		●	29.500	538	145	540	2.400	7,80	4,50	2,20	165	260	65	230	330	270	160	710	334	26	M24							
UV H 38 W	16393	●	○	●	37.500	684	195	665	3.030	8,80	5,10	2,50	280	290	70	345	355	296	173	774	363	26	M24							
UV H 46 W	16397	●		●	46.100	841	211	870	3.785	11,30	6,50	3,20	280	290	70	345	355	296	173	834	363	26	M24							
UV L 64 W	17129	●		●	64.000	1.168	263	1.270	5.315	14,20	8,20	4,30	200	320	90	270	390	334	189	840	381	28	M27							
UV K 79 W	16401	●			78.900	1.439	327	1.560	6.540	21,80	12,60	7,00	280	400	65	350	470	359	199	878	403	33	M30							
UV N 95 W	16405	●	○		95.100	1.735	384	1.900	7.910	23,30	13,50	7,60	2 x 125	380	35	320	460	387	215	866	436	38	6 x M36							
UV P 119 W	16409	●			119.000	2.163	500	2.330	9.815	28,20	16,30	9,00	2 x 140	440	38	370	530	420	230	994	454	44	6 x M42							
<b>60 Hz (1.200 min<sup>-1</sup>)</b>																														
UV E 3 W	20810	●	○	●	3.320	42	23	40	235	1,18	0,68	0,38	120	170	45	160	205	168	92	383	210	13	M12							
UV E 5 W	20811	●	○	●	7.230	91	33	115	545	1,18	0,68	0,38	120	170	54	162	205	187	105	438	233	13	M12							
UV F 11 W	16379	●	○	●	11.300	143	65	155	825	2,60	1,50	0,75	125	210	65	175	260	201	125	490	254	17	M16							
UV F 16 W	16383	●	○	●	15.200	192	84	215	1.115	3,80	2,20	1,30	125	210	65	175	260	231	140	525	278	17	M16							
UV G 21 W	16387	●	○	●	21.100	268	120	295	1.550	6,50	3,75	2,10	165	260	65	230	330	270	160	594	334	26	M24							
UV G 30 W	16391	●		●	30.400	375	130	490	2.240	7,40	4,30	2,40	165	260	65	230	330	270	160	710	334	26	M24							
UV H 38 W	16395	●	○	●	37.600	476	177	600	2.820	8,70	5,00	3,00	280	290	70	345	355	296	173	774	363	26	M24							
UV H 46 W	16399	●		●	46.000	583	190	785	3.505	10,40	6,00	3,60	280	290	70	345	355	296	173	774	363	26	M24							
UV L 64 W	17132	●		●	64.000	811	234	1.155	4.940	14,00	8,10	5,00	200	320	90	270	390	334	189	840	381	28	M27							
UV K 79 W	16403	●			78.400	993	293	1.400	6.040	19,60	11,30	7,50	280	400	65	350	470	359	199	878	403	33	M30							
UV N 95 W	16407	●	○		89.400	1.133	343	1.580	6.870	21,50	12,40	8,00	2 x 125	380	35	320	460	387	215	866	436	38	6 x M36							
UV P 119 W	16411	●			119.000	1.509	445	2.130	9.170	26,00	15,00	9,50	2 x 140	440	38	370	530	420	230	994	454	44	6 x M42							

○ = optional möglich  
 ● = Standardausrüstung  
 1) mit Antrieb durch zwei Unwuchtmotoren  
 2) Ex-geschützte Motoren haben abweichende technische Daten  
 Motorengehäuse der Baureihe UV im Standardfarbton RAL 5018 pulverbeschichtet

# 8-polige Motoren mit Synchrodrehzahl 750/900 min<sup>-1</sup>

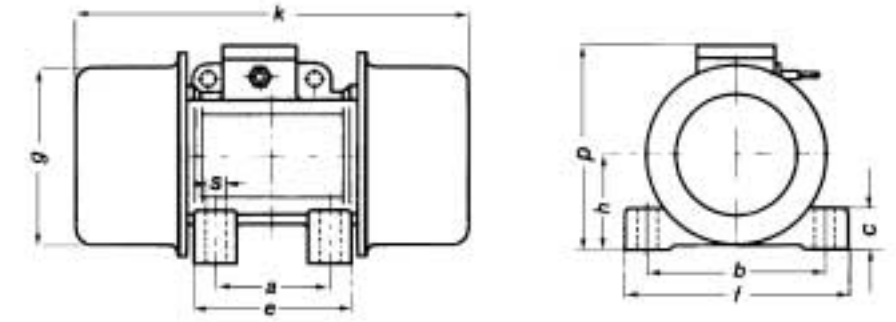

Typ	Sach-Nr.	Kalt-leiter	Ex-schutz <sup>2)</sup>	CSA	Flieh-kraft [N]	Arbeits-moment [kgcm]	Motor-gewicht [kg]	Nutzgewichts-bereich <sup>1)</sup> [kg]		Strom max. [A]	Leistung max. [kW]	Abmessungen [mm]																		
								von	bis			Δ 230 V	Y 400 V	a	b	c	e	f	g	h	k	p	s	Schrauben						
<b>50 Hz (750 min<sup>-1</sup>)</b>																														
UV F 6 V	19865	●	●		6.250	202	73	55	360	2,40	1,40	0,40	125	210	65	175	260	201	124	560	246	17	M16							
UV F 9 V	19866	●	●		9.045	293	93	110	545	3,80	2,20	0,95	125	210	65	175	260	231	140	603	278	17	M16							
UV G 14 V	19867	●	●		14.350	465	145	175	810	7,10	4,10	1,50	165	260	65	230	330	270	160	710	334	26	M24							
UV H 21 V	19868	●	●		21.110	684	195	295	1.320	9,30	5,40	2,00	280	290	70	345	355	296	173	774	363	26	M24							
UV H 26 V	19869	●	●		25.950	841	211	420	1.680	10,40	6,00	2,50	280	290	70	345	355	296	173	834	363	26	M24							
UV L 36 V	19870	●	●		36.020	1168	263	640	2.395	14,20	8,20	4,00	200	320	90	270	390	334	189	840	381	28	M24							
UV K 44 V	19871	●	●		44.400	1439	327	785	2.945	17,10	9,90	4,90	280	400	65	355	470	359	200	878	403	33	M30							
UV N 76 V	19872	●	●		76.440	2478	438	1.600	5.320	22,80	13,20	6,80	2 x 125	380	35	320	460	387	215	1.002	436	38	6 x M36							
UV P 85 V	19873	●	●		85.240	2763	540	1.685	5.830	24,20	14,00	7,60	2 x 140	440	38	370	530	423	230	1.070	454	44	6 x M42							
<b>60 Hz (900 min<sup>-1</sup>)</b>																														
										265 V	460 V																			
UV F 6 V	19891	●	●		8.995	202	73	175	590	2,60	1,30	0,50	125	210	65	175	260	201	124	560	246	17	M16							
UV F 9 V	19892	●	●		13.020	293	93	280	880	4,40	2,20	1,10	125	210	65	175	260	231	140	603	278	17	M16							
UV G 14 V	19893	●	●		20.670	465	130	485	1.430	7,30	4,20	1,79	165	260	65	230	330	270	160	710	334	26	M24							
UV H 21 V	19894	●	●		30.400	684	177	740	2.135	9,00	5,20	2,30	280	290	70	345	355	296	173	774	363	26	M24							
UV H 26 V	19895	●	●		37.350	841	190	965	2.680	10,40	6,00	3,00	280	290	70	345	355	296	173	834	363	26	M24							
UV L 36 V	19896	●	●		51.865	1.168	234	1.400	3.780	13,60	7,85	4,30	200	320	90	270	390	334	189	840	381	28	M24							
UV K 44 V	19897	●	●		63.930	1.439	293	1.715	4.645	16,50	9,50	5,80	280	400	65	355	470	359	200	878	403	33	M30							
UV N 76 V	19898	●	●		97.480	2.195	419	2.675	7.145	20,80	12,00	7,45	2 x 125	380	35	320	460	387	215	1.002	436	38	6 x M36							
UV P 85 V	19899	●	●		110.215	2.481	520	2.930	7.980	23,40	13,50	8,30	2 x 140	440	38	370	530	423	230	1.070	454	44	6 x M42							

○ = optional möglich  
 ● = Standardausrüstung  
 1) mit Antrieb durch zwei Unwuchtmotoren  
 2) Ex-geschützte Motoren haben abweichende technische Daten  
 Motorengehäuse der Baureihe UV im Standardfarbton RAL 5018 pulverbeschichtet

# Vibrationstechnik in der Anwendung



## das Unternehmen – die Technologie

Bei der AVITEQ Vibrationstechnik GmbH (ehemals AEG Vibrationstechnik) wird ein vollständiges Programm von schwingförder-technischen Geräten und Antrieben – wie Magnetvibratoren und Unwuchtmotoren – hergestellt und vertrieben.

Ob Produkte ausgetragen oder beschickt, horizontal oder vertikal gefördert, gesiebt oder klassiert, getrennt, entwässert, geordnet, gekühlt, erwärmt oder getrocknet, verdichtet oder gerüttelt und gelöst werden müssen, die Angebotspalette der AVITEQ Vibrationstechnik GmbH ist umfassend.

Schwingförderergeräte der AVITEQ Vibrationstechnik GmbH werden weltweit in nahezu allen Branchen eingesetzt.

WIR SIND ZERTIFIZIERT  
Zertifikat Reg.nummer  
QC-QM-Z-02/044-01



### AVITEQ Vibrationstechnik GmbH

Geschäftsfeld Antriebe und Dosiertechnik  
Im Gotthelf 16  
D-65795 Hattersheim-Eddersheim

Tel. +49 (0) 6145 503-310  
Fax +49 (0) 6145 503-312  
E-Mail: [komponenten@aviteq.de](mailto:komponenten@aviteq.de)  
Internet: [www.aviteq.de](http://www.aviteq.de)



Horizontal Fördern



Vertikal Fördern

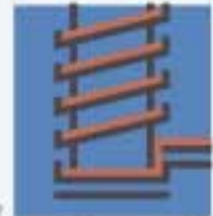

Austragen  
und Beschicken



Sieben, Klassieren,  
Entwässern



Ordnen, Dosieren,  
Speichern



Zuführen, Handhaben



Verdichten



Kühlen,  
Erwärmen, Trocknen,  
chem. Reaktionen

